

Lavasciuga pavimenti

NEW



AO 30E

Dotazione standard



• 6.505.0002
Spazzola PP Ø 100 mm



• 6.505.0001
Squeegee kit



• 5.509.0007
Base d'appoggio



• 0.010.0037
4 x 100 ml detergente
concentrato

AO 30E

Caratteristiche tecniche:

- Ideale per la pulizia di piccoli ambienti quali: negozi, uffici, cucine, scuole, ospedali, bar, palestre, ristoranti e in generale per sostituire i normali sistemi di pulizia manuali
- Tre semplici comandi per azionamento spazzola, lavaggio e asciugatura
- Doppio squeegee per asciugatura in avanti e retromarcia
- Silenziosa, livello pressione acustica 68 dB(A)
- Altezza minima di lavoro 200 mm
- Struttura robusta costituita da materiali resistenti
- Adeguato carico sulla spazzola per un'ottimale efficacia pulente
- Serbatoio soluzione/recupero estraibili
- Pratico avvolgicavo
- Ruote antri traccia.



Guarda il video prodotto su:
www.youtube.com/fasavideo

AO 30E

codice	8.501.0525
alimentazione	230 V~50 Hz
Equipaggiamento	-
larghezza lavoro	290 mm
larghezza squeegee	320 mm
resa oraria	1015 m ² /h
capacità serbatoio detergente	2,8 l.
capacità serbatoio recupero stop/totale	5,6 l.
tipo di avanzamento	meccanico
potenza motore spazzola/aspirazione	200/800 W

Lavasciuga pavimenti

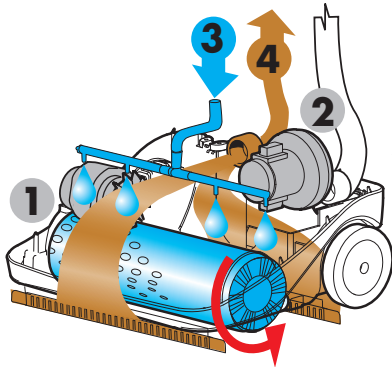

- 1) Motore spazzola
- 2) Motore aspirazione
- 3) Soluzione acqua/detergente
- 4) Aspirazione acqua sporca

Spazzola PP adatta alla maggior parte dei pavimenti (disponibile come optional anche la spazzola per moquette e tappeti cod. 6.505.0009). Cofani in ABS antiurto. Ruote antitraccia.

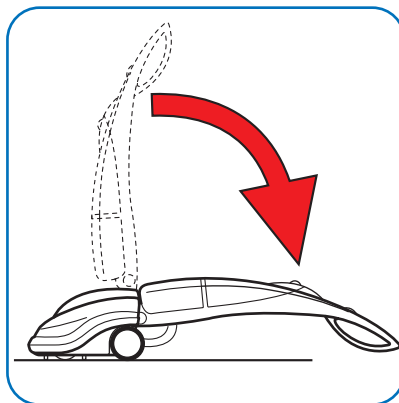
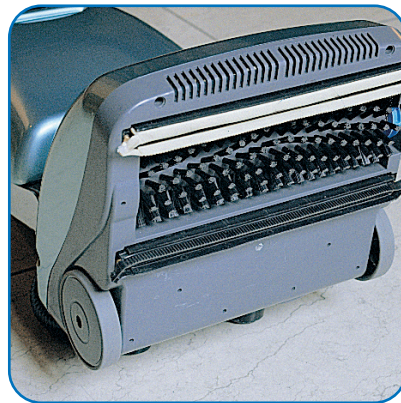

Minima altezza di lavoro 200 mm.: consente la pulizia sotto a mobili, sedie, tavoli, letti ecc. Il manico reclinabile facilita e rende agevole l'utilizzo giornaliero della macchina. L'ampia capacità dei serbatoi evita soste frequenti per il riempimento dell'unità.

Sistema di aggancio e sgancio rapido della spazzola cilindrica senza necessità di utilizzo di attrezzi. La pulizia e la manutenzione ordinaria sono semplici e veloci per qualsiasi operatore.



Accessori optional:



- 4.512.0068
Cavo elettrico 15m con presa Schuko



- 6.505.0009
Kit tappeti e moquette